

Description de l'article/illustrations du produit



Description

Matière :

Corps en acier.
Noyau magnétique NdFeB.

Finition :

Corps zingué.

Nota :

Système blindé. L'utilisation du NdFeB augmente l'adhérence d'environ 10 à 20 % par rapport au SmCo.

Plage de température :

80 °C max.

Indication de dessin :

1) Surface de contact

Dessins

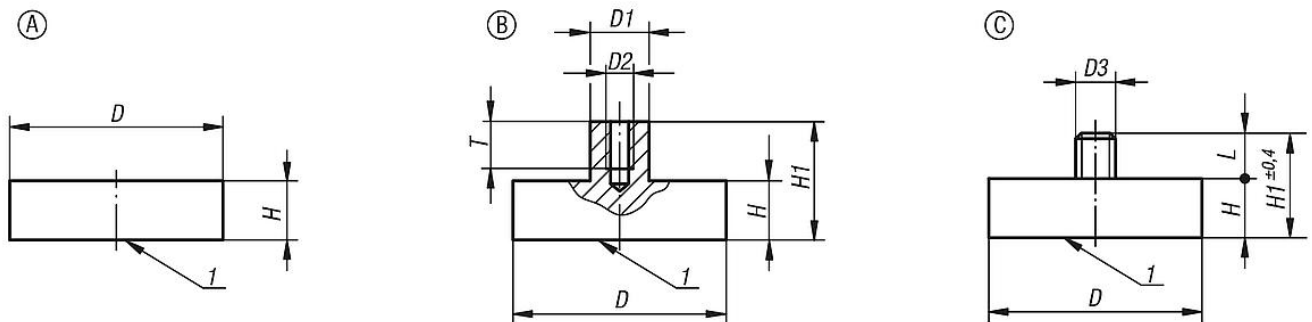

Aperçu des articles