

## Description de l'article/illustrations du produit



## Description

## Matière :

Acier.

Poignée thermoplastique gris foncé.

## Finition :

Trempe et rectifié.

## Nota :

Les doigts d'indexage et les douilles constituent une solution optimale pour le positionnement et la fixation rapide. La tolérance d'exécution de ces doigts d'indexage et des douilles permet d'obtenir une excellente répétabilité lors de l'assemblage de deux éléments.

Renseignements techniques voir instructions de montage.

## Indication de dessin :

Forme A : standard

Forme B : verrouillable

## Dessins

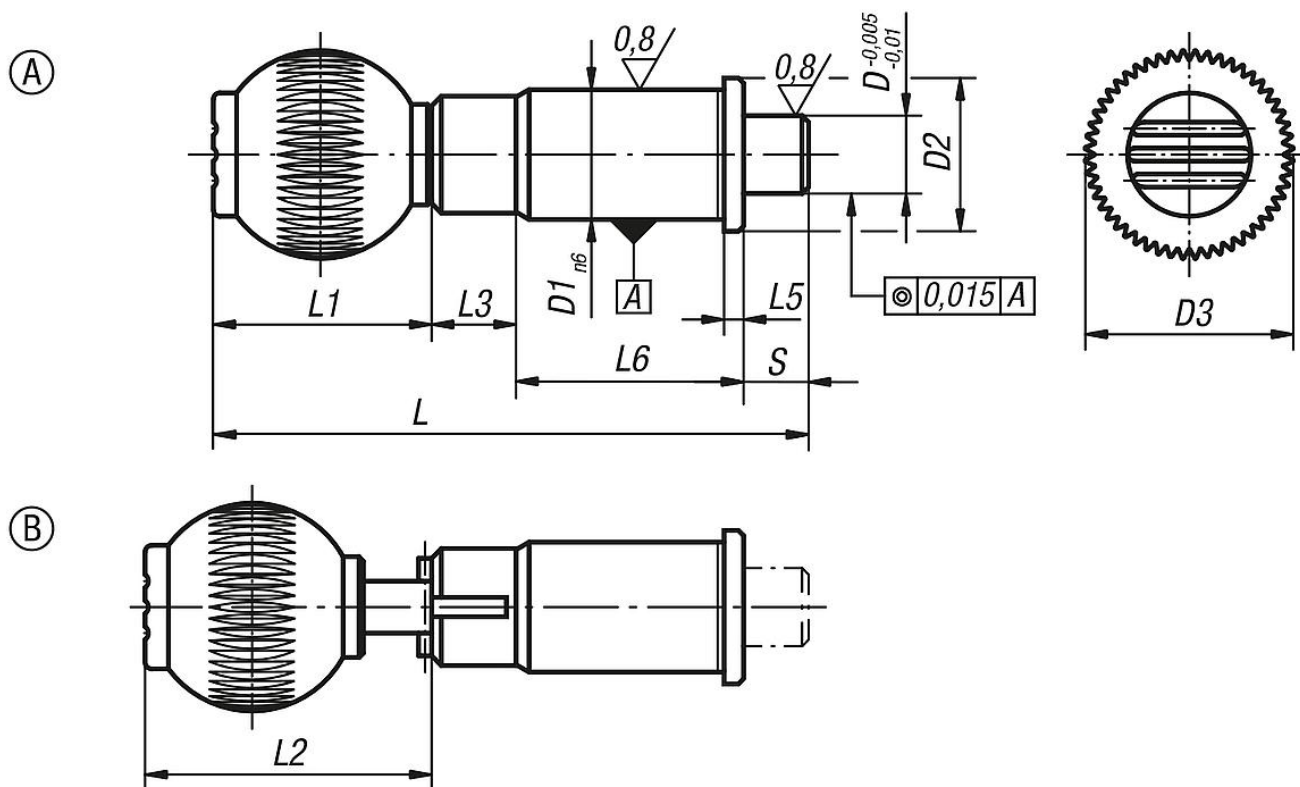

## Aperçu des articles

## Doigts d'indexage de précision avec doigt d'arrêt cylindrique

## Aperçu des articles

Référence Forme A standard	Référence Forme B verrouillable	D	D1	D2	D3	L	L1	L2	L3	L5	L6	Course S	Force du ressort initiale F1 env. N	Force du ressort finale F2 env. N	Taraudage poignée boule
03186-010	03186-110	10	16	19	25	79	25	-/36,5	13	2,5	31	10	15	30	M6
03186-012	03186-112	12	20	23	32	91	33	-/44,5	13	3	35	10	15	35	M8
03186-016	03186-116	16	25	28	40	106,5	41,5	-/53	13	3	42	10	20	50	M10
03186-020	03186-120	20	30	33	40	114,5	41,5	-/53	13	3	50	10	36	63	M10
03186-025	03186-125	25	38	42	50	134	51	-/62,5	13	3	60	10	20	73	M10