

Description de l'article/illustrations du produit

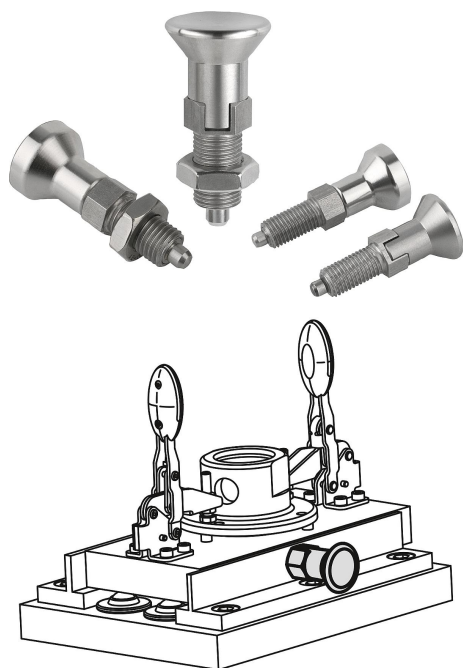

Description

Matière :

Doigt traité :
corps fileté 1.4305.
Doigt 1.4034.

Doigt non traité :
corps fileté 1.4305.
Doigt 1.4305.

Bouton de manœuvre 1.4305, poli électrolytiquement.

Finition :

Poli, doigt rectifié

Nota :

Les doigts d'indexage sont utilisés quand il faut éviter tout déplacement transversal. Le déblocage du doigt d'indexage s'obtient en tirant sur le bouton. Pour verrouiller cette position, utiliser la forme C ou D avec encoche d'arrêt.

Sur demande :

Finitions spéciales.

Dessins

Forme A
sans encoche d'arrêt
sans contre-écrou

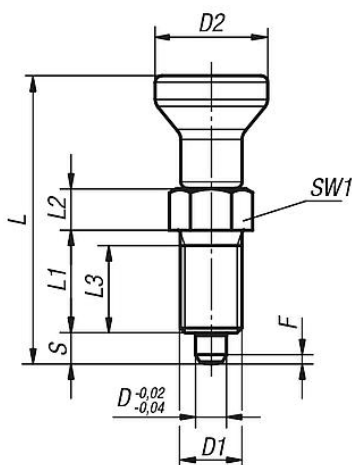

Forme B
sans encoche d'arrêt
avec contre-écrou

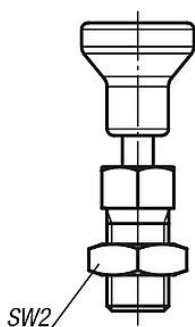

Forme C
avec encoche d'arrêt
sans contre-écrou

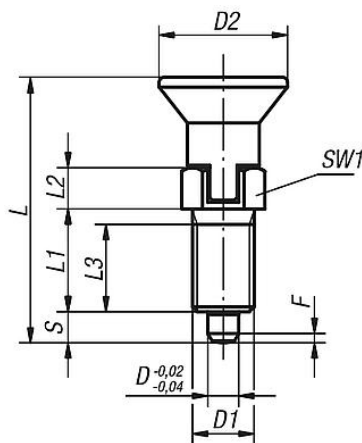

Forme D
avec encoche d'arrêt
avec contre-écrou

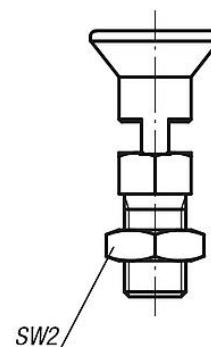

Aperçu des articles

Doigt d'indexage en Inox, doigt traité

Référence Forme A	Référence Forme B	Référence Forme C	Référence Forme D	D	D1	D2	L	L1	L2	L3	Course S	SW1	SW2	F x 30°	Force du ressort initiale F1 env. N	Force du ressort finale F2 env. N
03089-001903	03089-002903	03089-003903	03089-004903	3	M6x0,75	14	34,5/34,5/31,5/31,5	12	5	10	3,5	8	-/10-/10	0,8	4,5	10
03089-001004	03089-002004	03089-003004	03089-004004	4	M8x1	18	43/43/38,5/38,5	15	6	13	4	10	-/13-/13	1	6	12
03089-001105	03089-002105	03089-003105	03089-004105	5	M10x1	21	50/50/43,5/43,5	17	7	15	5	13	-/17-/17	1,3	5	12

Aperçu des articles

Référence Forme A	Référence Forme B	Référence Forme C	Référence Forme D	D	D1	D2	L	L1	L2	L3	Course S	SW1	SW2	F x 30°	Force du ressort initiale F1 env. N	Force du ressort finale F2 env. N
03089-001206	03089-002206	03089-003206	03089-004206	6	M12x1,5	25	59/59/51,7/51,7	20	8	17	6	14	-/19/-/19	1,8	6	14
03089-001308	03089-002308	03089-003308	03089-004308	8	M16x1,5	33	77/77/68/68	26	10	23	8	19	-/24/-/24	2,3	15	35
03089-001410	03089-002410	03089-003410	03089-004410	10	M20x1,5	33	83/83/74/74	28	12	25	10	22	-/30/-/30	2,8	15	34
03089-001412	03089-002412	03089-003412	03089-004412	12	M20x1,5	33	87/87/78/78	28	14	25	12	22	-/30/-/30	2,8	15	39
03089-001516	03089-002516	03089-003516	03089-004516	16	M24x2	40	106/106/96/96	32	18	28	16	27	-/36/-/36	3,2	20	46

Doigt d'indexage en Inox, doigt non traité

Référence Forme A	Référence Forme B	Référence Forme C	Référence Forme D	D	D1	D2	L	L1	L2	L3	Course S	SW1	SW2	F x 30°	Force du ressort initiale F1 env. N	Force du ressort finale F2 env. N
03089-111903	03089-112903	03089-113903	03089-114903	3	M6x0,75	14	34,5/34,5/31,5/31,5	12	5	10	3,5	8	-/10/-/10	0,8	4,5	10
03089-111004	03089-112004	03089-113004	03089-114004	4	M8x1	18	43/43/38,5/38,5	15	6	13	4	10	-/13/-/13	1	6	12
03089-111105	03089-112105	03089-113105	03089-114105	5	M10x1	21	50/50/43,5/43,5	17	7	15	5	13	-/17/-/17	1,3	5	12
03089-111206	03089-112206	03089-113206	03089-114206	6	M12x1,5	25	59/59/51,7/51,7	20	8	17	6	14	-/19/-/19	1,8	6	14
03089-111308	03089-112308	03089-113308	03089-114308	8	M16x1,5	33	77/77/68/68	26	10	23	8	19	-/24/-/24	2,3	15	35
03089-111410	03089-112410	03089-113410	03089-114410	10	M20x1,5	33	83/83/74/74	28	12	25	10	22	-/30/-/30	2,8	15	34
03089-111412	03089-112412	03089-113412	03089-114412	12	M20x1,5	33	87/87/78/78	28	14	25	12	22	-/30/-/30	2,8	15	39
03089-111516	03089-112516	03089-113516	03089-114516	16	M24x2	40	106/106/96/96	32	18	28	16	27	-/36/-/36	3,2	20	46