

Description de l'article/illustrations du produit



Description

Matière :

Corps du chariot en acier.
Racleurs en plastique/feutre.
Lèvres d'étanchéité longitudinales en caoutchouc.
Rouleaux en acier 1.3505.

Finition :

Corps du chariot zingué.

Nota :

Chariots de guidage à rouleaux avec paliers à rouleaux à lubrification permanente et racleurs assurant la lubrification du système pendant le déplacement.
En déplaçant simplement le rouleau excentrique central, le chariot de guidage à rouleaux peut être réglé sans jeu ou avec la précontrainte souhaitée sur le rail.
Vitesses de déplacement élevées allant jusqu'à 7 m/s et extrêmement silencieux (plus rapides et plus silencieux que les systèmes avec circuit à billes).

Les racleurs sont pourvus de feutre imbibé d'huile. Ce feutre est en contact permanent avec la voie de roulement afin d'assurer une lubrification parfaite. Les feutres peuvent être remplis à l'aide d'un huileur au niveau des points de graissage situés à l'avant.

Sur demande :

Chariot de guidage avec 4 ou 5 rouleaux.

Dessins

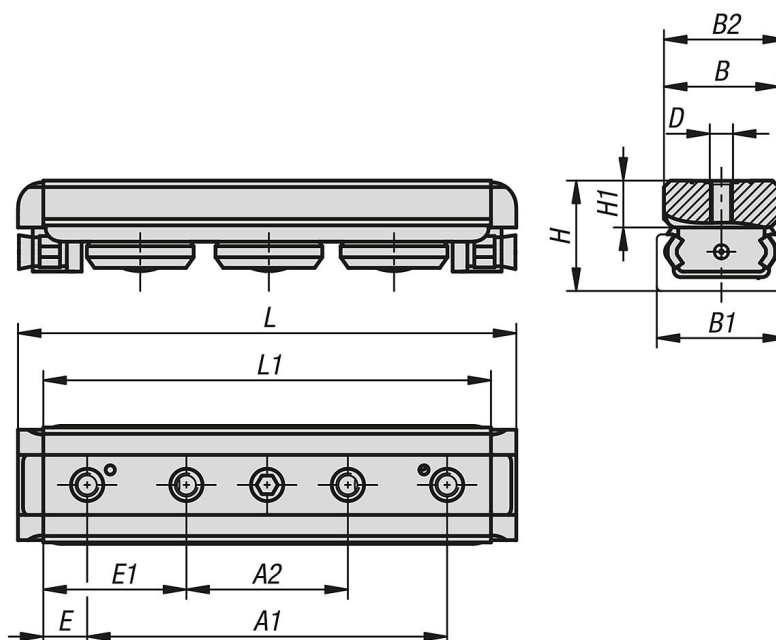

Aperçu des articles

Référence	Taille	A1	A2	B	B1	B2	D	E	E1	H	H1	L	L1	C dynamique N	COY N	COZ N	Mx Nm	My Nm	Mz Nm
21322-18070	18	52	20	16	18	17	M5	9	25	16,5	7,2	78	70	1530	820	260	1,5	4,7	8,2
21322-28097	28	78	35	24,9	28	26,45	M5	9,5	31	24	9,7	108	97	4260	2170	640	6,2	16	27,2

Aperçu des articles

Référence	Taille	A1	A2	B	B1	B2	D	E	E1	H	H1	L	L1	C dynamique N	COY N	COZ N	Mx Nm	My Nm	Mz Nm
21322-43139	43	114	55	39,5	43	41,25	M8	12,5	42	37	14,5	150	139	12280	5500	1570	23,6	60	104,5