



## Description

### Matière :

Corps en aluminium.  
Tubes en polycarbonate.  
Bouchons en polyamide.  
Joint torique et joint plat en caoutchouc (NBR).  
Réflecteur en plastique PVC.  
Flotteur en plastique.  
Vis et écrous en acier.

### Finition :

Regard transparent.  
Réflecteur blanc.  
Flotteur rouge, avec élément magnétique.  
Vis et écrous zingués.

### Nota :

Grâce aux indicateurs de niveau d'huile, le niveau de remplissage peut non seulement être indiqué visuellement, mais il peut également être détecté par un interrupteur REED. Les indicateurs de niveau d'huile peuvent également émettre un signal électrique lorsque la température du liquide à l'intérieur du réservoir atteint le seuil de 70 °C.

Dès que l'élément flottant atteint la valeur minimale définie après la fermeture du circuit, un signal électrique est émis.

Le capteur est situé sur le corps et peut être réglé en hauteur en fonction des exigences de contrôle du niveau. La valeur minimale se situe à environ 35 mm du centre de la vis de fixation inférieure.

L'interrupteur Reed est par défaut équipé d'un contact à fermeture (NO).

Le contrôle de la température s'effectue à l'aide d'un commutateur de température (bimétallique). Lorsque la température définie est atteinte, le circuit est soit fermé (NO) soit ouvert (NC) par le capteur, en fonction du modèle.

La pression maximale est de 1 bar. Le couple de serrage maximal des vis de fixation est de 5 Nm.

Le regard présente une bonne résistance mécanique et est compatible avec les huiles minérales, l'essence, les lubrifiants, le pétrole, les solvants et la plupart des agents chimiques. Il convient d'éviter tout contact avec des solutions alcooliques et de l'eau chaude.

### Montage :

La fixation de l'indicateur de niveau d'huile s'effectue à l'aide de deux taraudages M12 ou bien de deux perçages  $\varnothing$  12,2 mm ( $\pm$  0,2 mm) avec des écrous à collerette. Entraxe pour les alésages de fixation =  $L1 \pm 0,5$ .

### Fonction :

Le niveau d'huile est mesuré par l'intermédiaire d'un élément flottant doté d'un aimant, qui active le contact électrique lorsque l'interrupteur de niveau REED est atteint. Si le niveau d'huile descend en dessous d'un certain niveau, une impulsion électrique peut ainsi être émise.

### À noter :

De forts champs magnétiques perturbent le fonctionnement.

### Indication de dessin :

- 1) Regard
- 2) Joint torique

## Description de l'article/illustrations du produit

- 3) Écrou à collerette M12
- 4) Embout sphérique en plastique
- 5) Joint plat
- 6) Vis creuse M12
- 7) Flotteur avec aimant
- 8) Interrupteur Reed
- 9) Capteur de température
- 10) Corps en aluminium

## Dessins

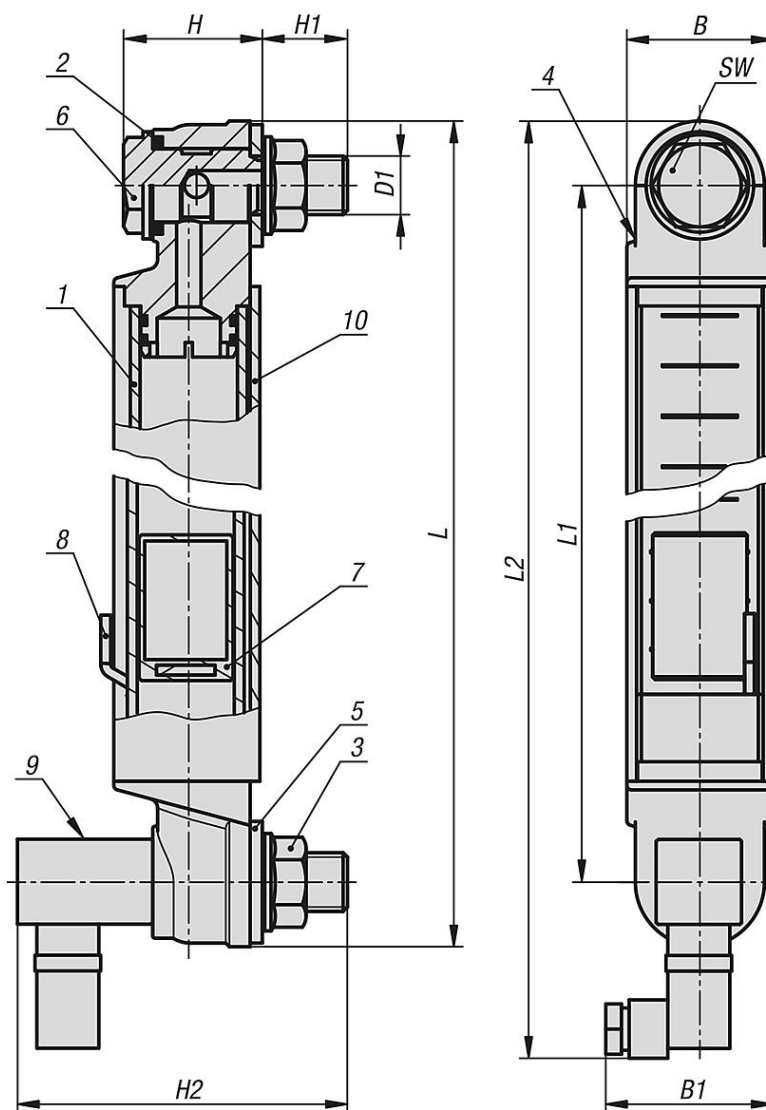

## Aperçu des articles

Référence	Finition 2	B	B1	D1	H	H1	H2	L	L1	L2	SW	Nombre de vis de fixation
28001-12-1300	contact à fermeture	30	39	M12	30	16,5	80	326,6	300	358,3	17	2
28001-12-2300	contact à ouverture	30	39	M12	30	16,5	80	326,6	300	358,3	17	2
28001-12-1400	contact à fermeture	30	39	M12	30	16,5	80	426,6	400	458,3	17	2
28001-12-2400	contact à ouverture	30	39	M12	30	16,5	80	426,6	400	458,3	17	2
28001-12-1500	contact à fermeture	30	39	M12	30	16,5	80	526,6	500	558,3	17	2
28001-12-2500	contact à ouverture	30	39	M12	30	16,5	80	526,6	500	558,3	17	2

