

Description de l'article/illustrations du produit

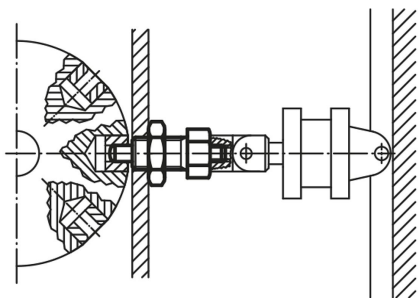
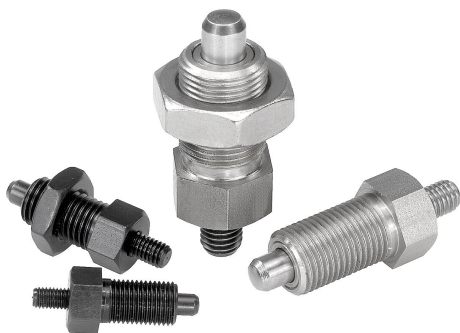

Description

Matière :

Finition acier :
Doigt d'indexage trempé :
Classe de résistance 5.8.

Finition inox :
Doigt d'indexage trempé :
Douille fileté 1.4305.
Doigt d'indexage 1.4034.

Doigt d'indexage non trempé :
Douille fileté 1.4305.
Doigt d'indexage 1.4305.

Finition :

Finition acier :
Doigt d'indexage trempé, rectifié et bruni.

Finition inox :
Doigt d'indexage trempé, rectifié et naturel.
Doigt d'indexage non trempé, rectifié et naturel.

Nota :

Les doigts d'indexage sont utilisés quand il faut éviter tout déplacement transversal. Après déverrouillage du doigt d'indexage, une autre position peut être obtenue. Sur l'embout, il est possible de monter des poignées spéciales. De plus, ce doigt d'indexage accepte une automatisation par exemple à l'aide d'un vérin pneumatique, ou d'une commande à distance.

Sur demande :

Finitions spéciales.

Dessins

Forme E
avec embout fileté,
sans contre-écrou

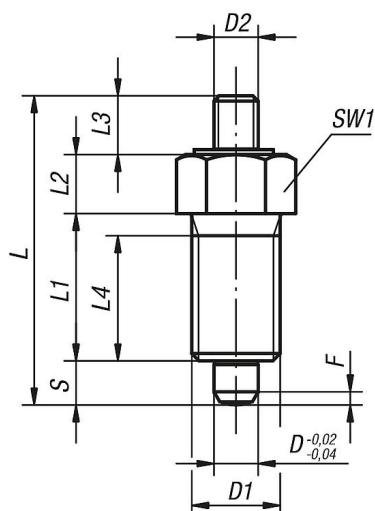

Forme F
avec embout fileté,
avec contre-écrou

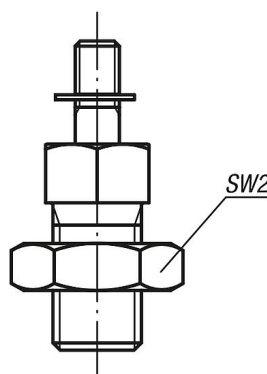

Aperçu des articles
