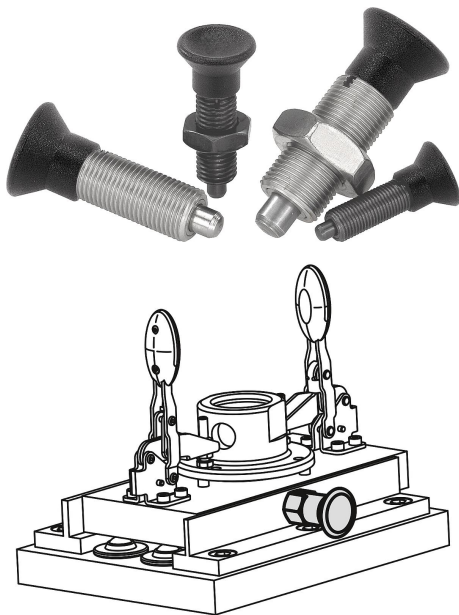

## Description de l'article/illustrations du produit

**Description****Matière :**

Finition acier :  
Doigt d'indexage trempé :  
Classe de résistance 5.8.

Finition inox :  
Doigt d'indexage trempé :  
Douille fileté 1.4305.  
Doigt d'indexage 1.4034.

Doigt d'indexage non trempé :  
Douille fileté 1.4305.  
Doigt d'indexage 1.4305.

Bouton de manœuvre thermoplastique gris foncé.

**Finition :**

Finition acier :  
Doigt d'indexage trempé, rectifié et bruni.

Finition inox :  
Doigt d'indexage trempé, rectifié et naturel.  
Doigt d'indexage non trempé, rectifié et naturel.

**Nota :**

Les doigts d'indexage sont utilisés quand il faut éviter tout déplacement transversal. Le déblocage du doigt d'indexage s'obtient en tirant sur le bouton. Une clé de vissage peut être fournie pour visser le doigt d'indexage. Cet accessoire se place sur le corps de manière à ce que les goupilles s'enclenchent dans les fentes.

**Sur demande :**

Finitions spéciales.

Dessins

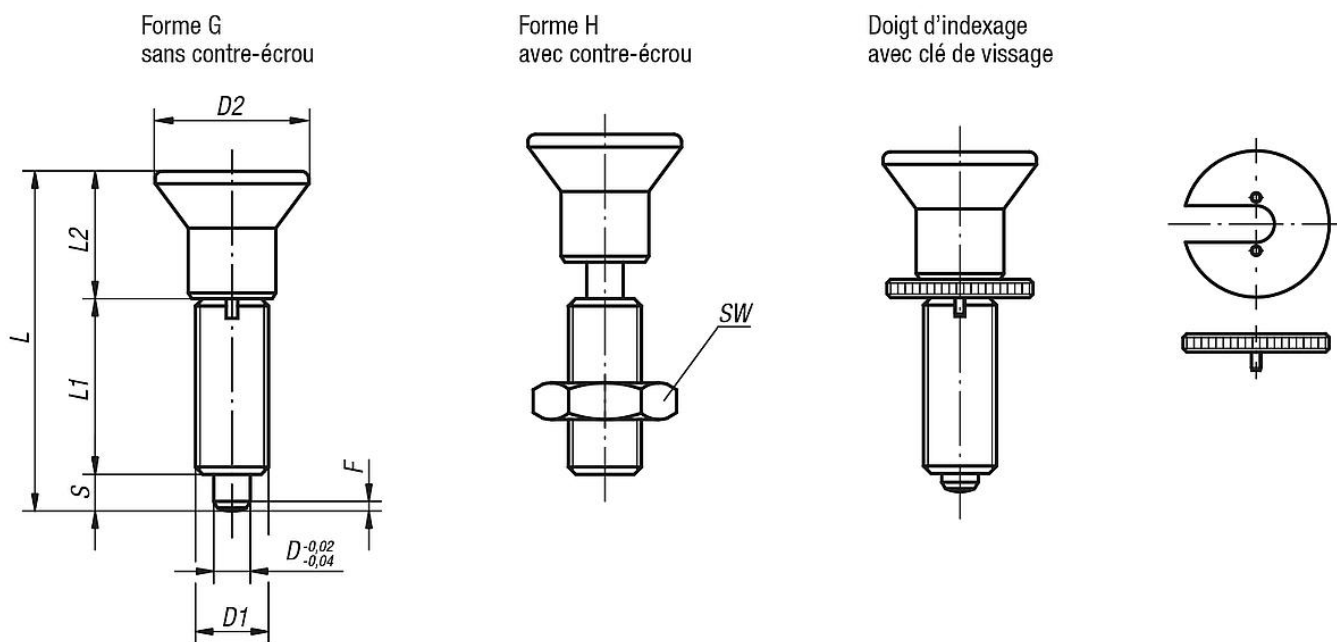

Aperçu des articles

Doigt d'indexage sans collerette, acier, doigt traité

| Référence Forme G | Référence Forme H | D  | D1      | D2 | L    | L1 | L2   | Course S | SW     | F x 30° | Force du ressort initiale F1 env. N | Force du ressort finale F2 env. N | Référence Clé de vissage |
|-------------------|-------------------|----|---------|----|------|----|------|----------|--------|---------|-------------------------------------|-----------------------------------|--------------------------|
| 03093-1903        | 03093-2903        | 3  | M6x0,75 | 14 | 31,5 | 17 | 11   | 3,5      | - / 10 | 0,8     | 4,5                                 | 10                                | 03094-99                 |
| 03093-1004        | 03093-2004        | 4  | M8x1    | 18 | 38,5 | 21 | 13,5 | 4        | - / 13 | 1,3     | 6                                   | 12                                | 03094-90                 |
| 03093-1105        | 03093-2105        | 5  | M10x1   | 21 | 43,5 | 24 | 14,5 | 5        | - / 17 | 1,3     | 5                                   | 12                                | 03094-91                 |
| 03093-1206        | 03093-2206        | 6  | M12x1,5 | 25 | 51,7 | 28 | 17,7 | 6        | - / 19 | 1,8     | 6                                   | 14                                | 03094-92                 |
| 03093-1308        | 03093-2308        | 8  | M16x1,5 | 33 | 68   | 36 | 24   | 8        | - / 24 | 2,3     | 15                                  | 35                                | 03094-93                 |
| 03093-1410        | 03093-2410        | 10 | M20x1,5 | 33 | 74   | 40 | 24   | 10       | - / 30 | 2,8     | 15                                  | 34                                | 03094-94                 |
| 03093-1412        | 03093-2412        | 12 | M20x1,5 | 33 | 78   | 42 | 24   | 12       | - / 30 | 2,8     | 15                                  | 39                                | 03094-94                 |
| 03093-1516        | 03093-2516        | 16 | M24x2   | 40 | 96   | 50 | 30   | 16       | - / 36 | 3,2     | 20                                  | 46                                | 03094-95                 |

Doigt d'indexage sans collerette, Inox, doigt traité

| Référence Forme G | Référence Forme H | D  | D1      | D2 | L    | L1 | L2   | Course S | SW     | F x 30° | Force du ressort initiale F1 env. N | Force du ressort finale F2 env. N | Référence Clé de vissage |
|-------------------|-------------------|----|---------|----|------|----|------|----------|--------|---------|-------------------------------------|-----------------------------------|--------------------------|
| 03093-01903       | 03093-02903       | 3  | M6x0,75 | 14 | 31,5 | 17 | 11   | 3,5      | - / 10 | 0,8     | 4,5                                 | 10                                | 03094-99                 |
| 03093-01004       | 03093-02004       | 4  | M8x1    | 18 | 38,5 | 21 | 13,5 | 4        | - / 13 | 1,3     | 6                                   | 12                                | 03094-90                 |
| 03093-01105       | 03093-02105       | 5  | M10x1   | 21 | 43,5 | 24 | 14,5 | 5        | - / 17 | 1,3     | 5                                   | 12                                | 03094-91                 |
| 03093-01206       | 03093-02206       | 6  | M12x1,5 | 25 | 51,7 | 28 | 17,7 | 6        | - / 19 | 1,8     | 6                                   | 14                                | 03094-92                 |
| 03093-01308       | 03093-02308       | 8  | M16x1,5 | 33 | 68   | 36 | 24   | 8        | - / 24 | 2,3     | 15                                  | 35                                | 03094-93                 |
| 03093-01410       | 03093-02410       | 10 | M20x1,5 | 33 | 74   | 40 | 24   | 10       | - / 30 | 2,8     | 15                                  | 34                                | 03094-94                 |
| 03093-01412       | 03093-02412       | 12 | M20x1,5 | 33 | 78   | 42 | 24   | 12       | - / 30 | 2,8     | 15                                  | 39                                | 03094-94                 |
| 03093-01516       | 03093-02516       | 16 | M24x2   | 40 | 96   | 50 | 30   | 16       | - / 36 | 3,2     | 20                                  | 46                                | 03094-95                 |

Doigt d'indexage sans collerette, Inox, doigt non traité

| Référence Forme G | Référence Forme H | D | D1      | D2 | L    | L1 | L2   | Course S | SW     | F x 30° | Force du ressort initiale F1 env. N | Force du ressort finale F2 env. N | Référence Clé de vissage |
|-------------------|-------------------|---|---------|----|------|----|------|----------|--------|---------|-------------------------------------|-----------------------------------|--------------------------|
| 03093-11903       | 03093-12903       | 3 | M6x0,75 | 14 | 31,5 | 17 | 11   | 3,5      | - / 10 | 0,8     | 4,5                                 | 10                                | 03094-99                 |
| 03093-11004       | 03093-12004       | 4 | M8x1    | 18 | 38,5 | 21 | 13,5 | 4        | - / 13 | 1,3     | 6                                   | 12                                | 03094-90                 |
| 03093-11105       | 03093-12105       | 5 | M10x1   | 21 | 43,5 | 24 | 14,5 | 5        | - / 17 | 1,3     | 5                                   | 12                                | 03094-91                 |
| 03093-11206       | 03093-12206       | 6 | M12x1,5 | 25 | 51,7 | 28 | 17,7 | 6        | - / 19 | 1,8     | 6                                   | 14                                | 03094-92                 |

## Aperçu des articles

| Référence Forme G | Référence Forme H | D  | D1      | D2 | L  | L1 | L2 | Course S | SW     | F x 30° | Force du ressort initiale F1 env. N | Force du ressort finale F2 env. N | Référence Clé de vissage |
|-------------------|-------------------|----|---------|----|----|----|----|----------|--------|---------|-------------------------------------|-----------------------------------|--------------------------|
| 03093-11308       | 03093-12308       | 8  | M16x1,5 | 33 | 68 | 36 | 24 | 8        | - / 24 | 2,3     | 15                                  | 35                                | 03094-93                 |
| 03093-11410       | 03093-12410       | 10 | M20x1,5 | 33 | 74 | 40 | 24 | 10       | - / 30 | 2,8     | 15                                  | 34                                | 03094-94                 |
| 03093-11412       | 03093-12412       | 12 | M20x1,5 | 33 | 78 | 42 | 24 | 12       | - / 30 | 2,8     | 15                                  | 39                                | 03094-94                 |
| 03093-11516       | 03093-12516       | 16 | M24x2   | 40 | 96 | 50 | 30 | 16       | - / 36 | 3,2     | 20                                  | 46                                | 03094-95                 |