

## Description de l'article/illustrations du produit

**Description****Matière :**

Rail et chariot en acier à roulement.

Billes : acier à roulement.

**Finition :**

Rail et chariot zingués.

Voies de roulement trempées par induction.

Billes trempées.

**Nota :**

Rail télescopique se composant d'un rail de guidage fixe et d'un chariot mobile.

Le chariot peut avancer d'un côté d'un peu plus de la moitié de la longueur du rail (course C). En retirant la vis d'arrêt, l'extension partielle de la course C est possible des deux côtés. La course totale s'élève ainsi à 2 fois la course C.

Cette construction compacte et simple permet une très grande capacité de charge.

La vitesse de déplacement maximale s'élève à 0,8 m/s.

Résiste à des températures de -30 °C à +170 °C.

**Sur demande :**

Autres longueurs (dimensions de la grille 80 mm).

Taille 28 jusqu'à 1170 mm au maximum.

Taille 35 jusqu'à 1490 mm au maximum.

Taille 43 jusqu'à 1970 mm au maximum.

**Indication de dessin :**

1) Pour vis à tête fraisée DIN 7991

2) Vis d'arrêt

Dessins

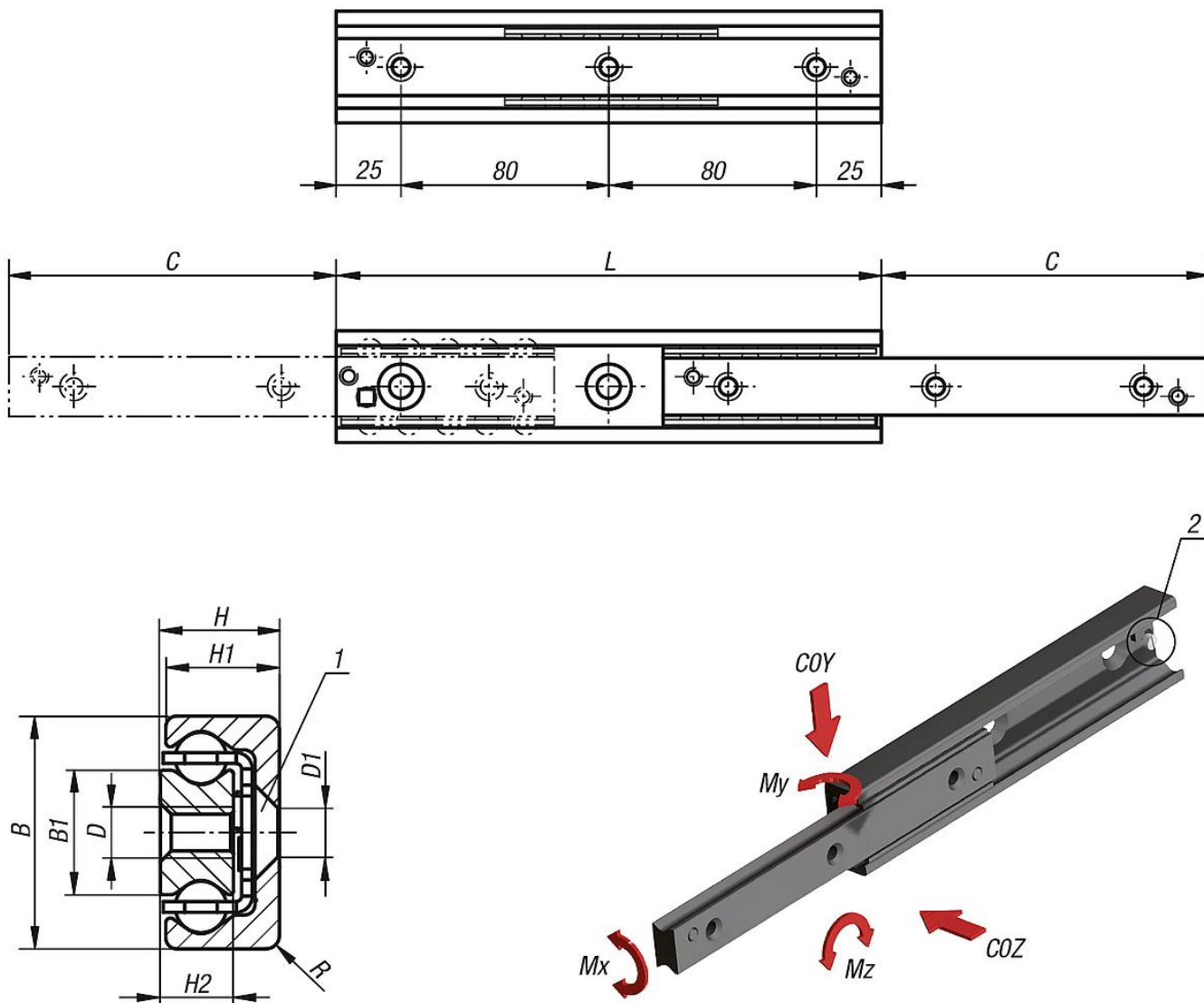

Aperçu des articles

Référence	Taille	B	B1	D	D1	H	H1	H2	L	R	Course S	COY N	COZ N	Mx Nm	My Nm	Mz Nm	Nombre d'alésages
21340-280290	28	28	15	M5	M5	13	12,25	7,5	290	1	148	1934	1345	39,6	132	188	4
21340-280370	28	28	15	M5	M5	13	12,25	7,5	370	1	190	2445	1711	50,4	213	305	5
21340-280450	28	28	15	M5	M5	13	12,25	7,5	450	1	232	2955	2069	61,2	314	449	6
21340-280530	28	28	15	M5	M5	13	12,25	7,5	530	1	274	3466	2426	72	435	621	7
21340-280610	28	28	15	M5	M5	13	12,25	7,5	610	1	315	3986	2790	82,8	575	821	8
21340-350290	35	35	15,8	M6	M6	17	16	10	290	2	159	2060	1442	46,9	146	208	4
21340-350370	35	35	15,8	M6	M6	17	16	10	370	2	203	2638	1847	59,9	238	340	5
21340-350450	35	35	15,8	M6	M6	17	16	10	450	2	247	3217	2252	73	345	505	6
21340-350530	35	35	15,8	M6	M6	17	16	10	530	2	279	4282	2997	90,4	543	775	7
21340-350610	35	35	15,8	M6	M6	17	16	10	610	2	323	4858	3401	103,5	711	1015	8
21340-430290	43	43	23	M8	M8	22	21	13,5	290	2,5	158	2872	2010	93,8	201	288	4
21340-430370	43	43	23	M8	M8	22	21	13,5	370	2,5	208	3377	2364	115,9	308	440	5
21340-430450	43	43	23	M8	M8	22	21	13,5	450	2,5	243	4690	3283	149,2	509	728	6
21340-430530	43	43	23	M8	M8	22	21	13,5	530	2,5	278	6039	4227	182,4	762	1088	7
21340-430610	43	43	23	M8	M8	22	21	13,5	610	2,5	313	7411	5188	215,6	1064	1521	8

